

DIVISÃO
MISTURADORES
& TRATADORES



VMN 7.0/11.0

VERTICAIS

COM OU SEM FRESA



Buscando adequar cada vez mais nosso portfólio de produtos e atender às necessidades dos nossos clientes, a NOGUEIRA lança agora os Vagões Misturadores Verticais Duplo 7.0 e 11.0 m³ com ou sem fresa (Desensilador).

A cuba de mistura é construída com chapas de alta resistência em aço inox nas laterais com 5mm e possui curvatura lisa, sem dobras. É sinônimo de qualidade e longevidade das máquinas Nogueira.

Através de processos modernos de engenharia e produção nossa linha de mixers verticais são altamente resistentes à corrosão e abrasão, possuem sistemas de transmissão robustos e mecanismos hidráulicos de alta eficiência, prolongando a vida útil e minimizando reparos e manutenções.

Possuem duas roscas verticais com 9 facas em cada rosca com regulagens para corte mais agressivo ou mais suave, junto com as contra-facas proporcionam regulagens diversas que permitem melhor eficiência no corte da fibra e uniformidade na mistura. O resultado é uma dieta totalmente homogênea com concentrados, farelos e fibras, reduzindo assim o desperdício no cocho e aumentando a produtividade de carne ou leite.

Os modelos VMN 7.0 e 11.0 sem desensilador são ideais para carregamento através das pás carregadeiras pois se adequam a todos os modelos e largura, pois são máquinas com altura e comprimento ideal e proporcionam ótimo volume de carga. E mais:

- ✓ Fácil operação com descargas através de esteira frontal que além de melhorar a visibilidade do operador, permite a descarga do lado direito ou esquerdo através do próprio sistema hidráulico com deslocamento da esteira e inversão do giro sem precisar nenhum ajuste manual ou mecânico;
- ✓ Porta de alimentação para adição de farináceos e aditivos de baixa concentração;
- ✓ Autonomia e praticidade de trabalho com acionamento hidráulico, permite que somente um operador controle facilmente todas as etapas do processo de carga, mistura e descarga por meio de alavancas de controle;
- ✓ Sistema de célula de carga robusto, em três pontos gerando um plano perfeito de apoio para maior estabilidade e pesagem;
- ✓ Mistura perfeita! A combinação de duas roscas proporciona movimentos verticais e horizontais simultâneos;
- ✓ Transmissão robusta com planetário de redução com cambio para duas velocidades das roscas misturadoras, permite ajuste adequado no tipo de dieta com cortes de bolas de pré-secado, feno ou apenas mistura, ajustando assim a máquina para melhor eficiência de carga e consumo de combustível;
- ✓ Painel da balança de pesagem modelo DG-500, marca Dinâmica Generale com visor amplo de fácil manuseio, possui proteção para água e saída USB para extração de dados, além de compatibilidade para acessórios remotos e gestão de dados; (Consulte Sistemas e Tecnologias opcionais:



A esteira se desloca para direita e esquerda por sistema hidráulico facilitando o descarregamento

Toda linha tem como item de série o Guarda Feno desde os pequenos até os de grande capacidade

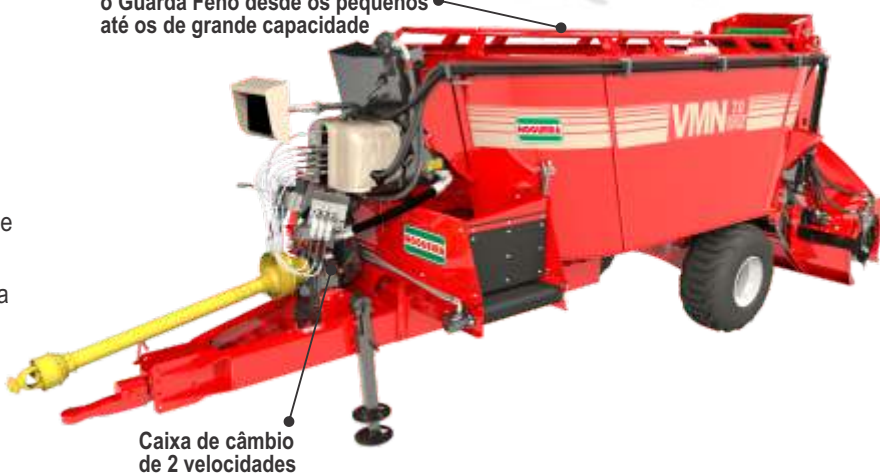

Caixa de câmbio de 2 velocidades



Peneiras	Malha (mm)	Silagem de milho %	Silagem pré-secada %	Dieta total misturada % (TMR)
Peneira 1	19 mm	3 a 8	10 a 20	2 a 8
Peneira 2	8 mm	45 a 65 +	45 a 75	30 a 50
Peneira 3	4 mm	20 a 30	30 a 40	10 a 20
Fundo	-	< 10	< 10	30 a 40

CARACTERÍSTICAS TÉCNICAS		7.0	11	7.0 / FRESA	11 / FRESA
Lado descarga		Direito/Esquerdo	Direito/Esquerdo	Direito/Esquerdo	Direito/Esquerdo
Peso aproximado (vazio)		2502 kg	3206 kg	3411 kg	4194
Capacidade volumétrica (m ³)		7	11	7	11
Potência requerida		à partir de 70 cv	à partir de 80 cv	à partir de 75 cv	à partir de 85 cv
Rotação TDP		540 rpm	540 rpm	540 rpm	540 rpm
Pneus		400/60-15.5 (T404)	400/60-15.5 (T404)	400/60-15,5 (T404)	215/75-T17,5 (14 Lonas 135) Filipado
Acionamento da rosca		TDP	TDP	TDP	TDP
Altura da esteira		Motor hidráulico	Motor hidráulico	Motor hidráulico	Motor hidráulico

DIMENSÕES SEM FRESA

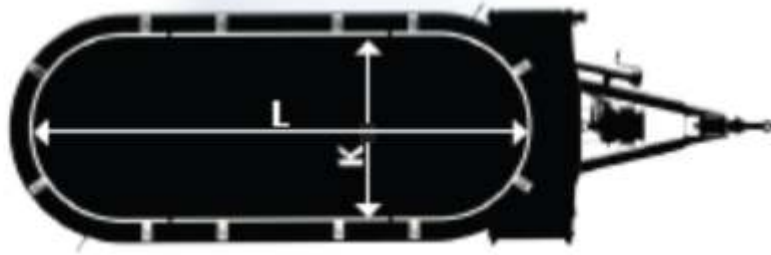
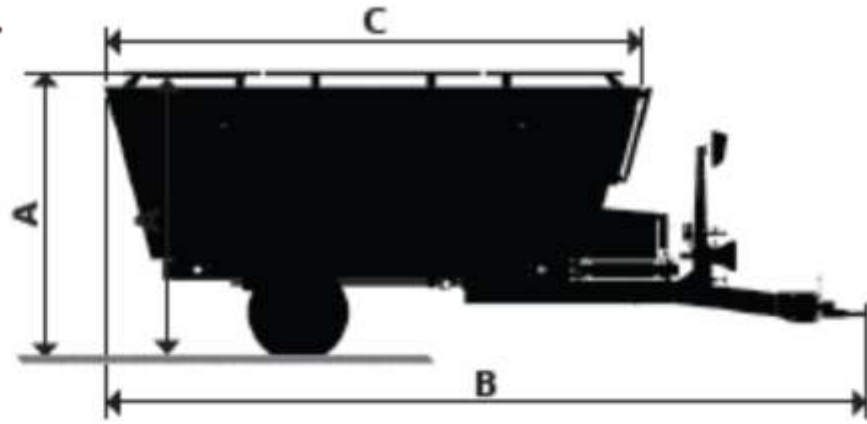

	7 m ³ sem fresa	11 m ³ sem fresa
A	2265	2513
B	6027	6600
C	4028	4675
D	2050	2120
E	1710	1970
F	1930	1930
G	2300	2300
H	2300	2300
I	250	250
J	715	715
K	1300	1561
L	3681	4270

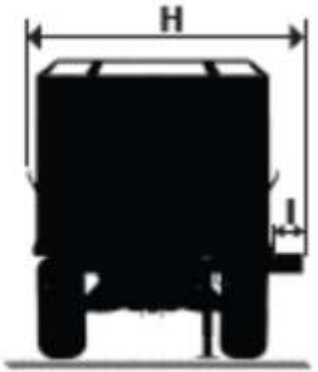
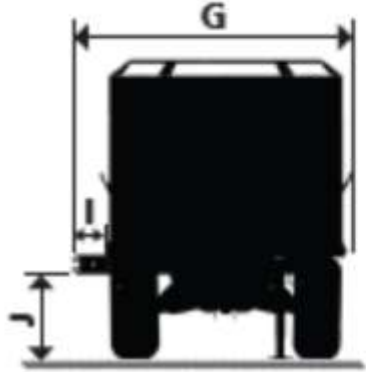

DIMENSÕES COM FRESA

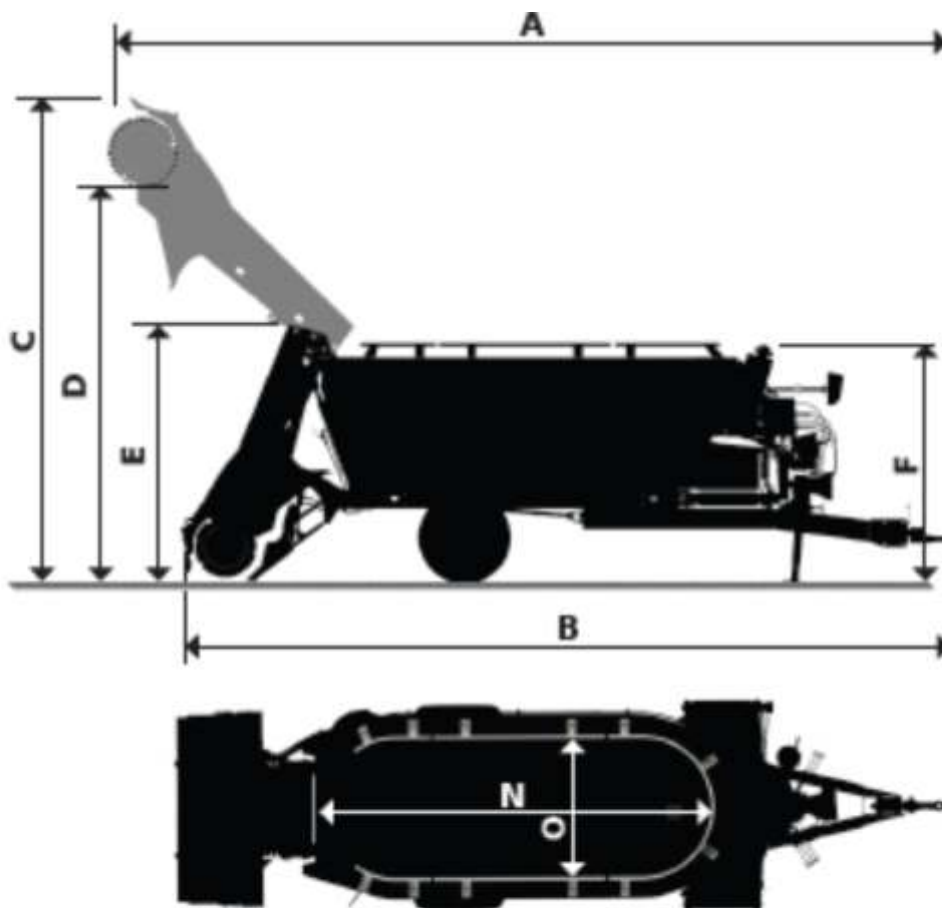

	7 m ³ com fresa	11 m ³ com fresa
A	7675	8315
B	7260	7961
C	4138	4732
D	3377	3962
E	2443	2700
F	2265	2520
G	2225	2300
H	1710	1970
I	1930	2031
J	2300	2300
K	2300	2300
L	250	250
M	715	720
N	3681	4370
O	1300	1561

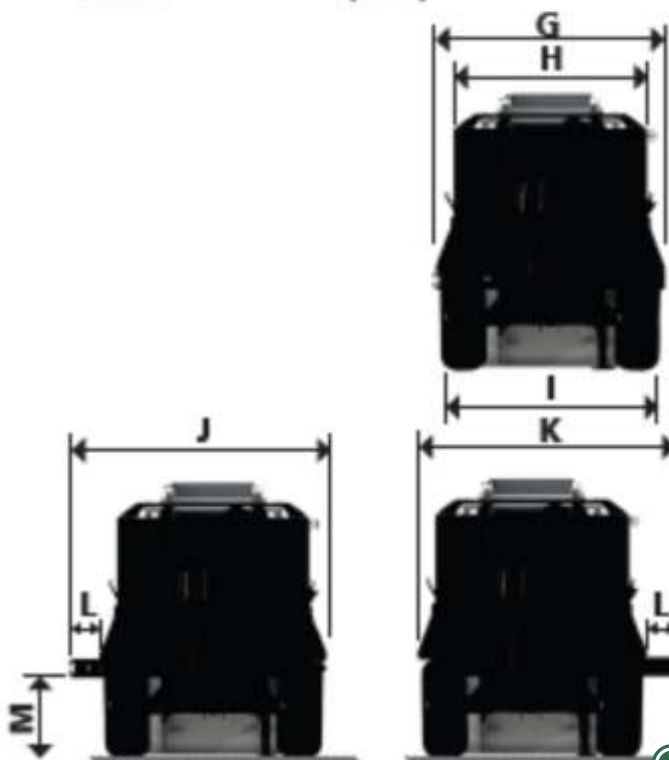

NOGUEIRA

Essencial no campo



@nogueiramaq



/nogueiramaquinas



/nogueiramaquinas



@nogueiramaq

Rua Fernando de Souza, 533 - Distrito Industrial
São João da Boa Vista - SP - CEP 13877-755
Tel.: (19) 3813-9706 / Fax (19) 3813-9706
www.nogueira.com.br